

# 3500

## StepLine

Démonte-pneus  
Automatique



Démonte-pneus automatique pour voitures, transport léger, motocycles et scooters

## Démonte-pneus Automatique STEPLINE 3500

- DONNÉES TECHNIQUES -

OUTSIDE CLAMP	PRISE EXTÉRIEURE	TOMA EXTERNA	10" - 21"
INSIDE CLAMP	PRISE INTÉRIEURE	TOMA INTERNA	12" - 24"
MAX. WHEEL DIAMETER	DIAMÈTRE MAXI ROUE	DIÁMETRO MÁX. RUEDA	1040 mm
TIRE WIDTH	LARGEUR PNEU	ANCHO NEUMÁTICO	3" - 12"
BEAD-BREAKER OPENING	OUVERTURE DÉTALONNEUR	APERTURA DESTALONADOR	320 mm
BEAD-BREAKING POWER	PUISSANCE DÉTALONNAGE	POTENCIA DESTALONADO	15000 N
WORKING AIR PRESSURE	PRESSION DE SERVICE AIR	PRESIÓN DE FUNCIONAMIENTO AIRE	8 - 10 bar
MOTOR POWER (PEDAL CONTROL TWO SPEED MOTOR)	PUISSANCE MOTEUR (MOTEUR À DEUX VITESSES AVEC COMMANDE À PÉDALE)	POTENCIA MOTOR (MOTOR DE DOS VELOCIDADES CON MANDO DE PEDAL)	0,85 kW - 1.1 kW
CHUCK ROTATION SPEED	VITESSE ROTATION MANDRIN	VELOCIDAD ROTACIÓN MANDRIL	7 rpm - 2V 6.5 -13 rpm
NOISE LEVEL RUNNING	NIVEAU DE BRUIT PENDANT LE FONCTIONNEMENT	RUIDO DURANTE EL FUNCIONAMIENTO	<70 dB
NETT WEIGHT MACHINE	POIDS NET MACHINE	PESO NETO MÁQUINA	246 kg
GROSS WEIGHT MACHINE	POIDS BRUT MACHINE	PESO BRUTO MÁQUINA	285 kg
MAX DIMENSION IMBALLAGE (LXPXH)	DIMENSIONS MAX EMBALLAGE (LXPXH)	DIMENSIÓN MÁX. EMBALAJE (LXPXH)	1130x910x1010 mm
FOR 40" CONTAINER	POUR CONTENEUR 40"	PARA CONTENEDOR DE 40"	36 pcs

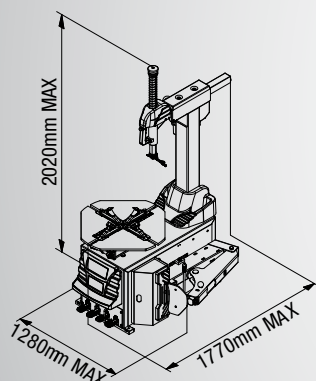

### ACCESSORIES - ACCESSOIRES - ACCESORIOS



STANDARD



#### OPTIONAL - OPTIONNELS - OPCIONALES \*

\* For other optional accessories, refer to separate catalogue - Pour les autres accessoires, veuillez consulter le catalogue - Para otros accesorios ver catálogo separado

The manufacturer reserves the right to modify the features of its products at any time. - Les photographies, caractéristiques et données techniques n'engagent en rien le fabricant. Elles peuvent subir des modifications sans préavis. - Las fotografías, las características y los datos técnicos no son vinculantes. La empresa se reserva el derecho de modificarlas en cualquier momento.

### ACCESSOIRES OPTIONNELS

**CT-S-0200000** - Pince presse-talon en plastique

**CT-S-0110000** - Outil pour changement rapide tête de démontage

**CT-S-0310000** - Groupe tête de démontage en plastique (pour modèles à basculement)

**C-21-8000100** - Tête de démontage motorcycle

**C-M-0200000A** - Adaptateur motorcycle (style rouleau manuel), pour utilisation avec système à griffes interne STANDARD

**CT-S-0600000** - Support rotation roue WRSB

**8-11900271** - Kit protections en plastique levier et palette

**8-11900270** - Kit protections en plastique

**8-11120075** - Élévateur de roue FWL 65

# JCD DISTRIBUTION

- Le spécialiste de l'équipement de garages -

ZA La Rotonde, Chemin du Dépôt, Allée Henri Lextrait 07400 Le Teil  
Tél : 04 75 51 95 01  
Service Commercial : 06 87 84 46 03 - 06 95 01 62 49  
e-mail : [info@jcd-levage.fr](mailto:info@jcd-levage.fr)  
RCS : 478 769 359 00017

Distributeur:

[www.jcd-levage.fr](http://www.jcd-levage.fr)



Flashez le QRcode pour visiter notre site internet

**JCD** Une équipe à votre écoute pour tous vos projets