

eco 40&42

Automotive Equipment



(EN) Automatic Tyre Changers

(FR) Démonte-pneus Automatiques

(ES) Desmontadoras Automáticas

Key Benefits

Innovation – Extra Robustness – Capacity – Design
Innovation – Extra Robustesse – Capacité – Design
Innovación – Extra Robustez – Capacidad – Diseño

EN Automatic tyre changers specifically conceived for industry professionals and suitable to handle oversized and heavy car and van wheels: external clamping capacity from 11" to 24" for TECO 40 and from 11" to 26" for TECO 42. Their high robustness and reliability, achieved thanks to the steel made rotating air distributor and to the vertical post extra heavy duty construction, the extractable pedal unit for easy maintenance activities and the adoption of many patented technical solutions make these machines ideal to be used with the patented optional auxiliary device UPH and BPS and to operate on particularly tough or low profiled tyres such as «Run-Flat». Standard supplied in **t.i. version** with the tubeless inflating device and in **2 speed version** with 2-speed turntable (only for 3-phase models), TECO 40 and TECO 42 are also available in configuration with the motoinverter (**MI version**).

FR Démonte-pneus automatiques pour les professionnels du secteur, qui ont été conçus pour le montage et démontage de roues de voitures et fourgons de considérable dimension et poids: capacité de serrage externe de 11" à 24" pour la TECO 40 et de 11" à 26" pour la TECO 42. La particulière robustesse et fiabilité, obtenues grâce à l'utilisation du raccord pivotant en acier et à la configuration extra rigide du montant vertical, le pédalier extractible à tiroir et l'adoption de nombreuses solutions brevetées font des démonte-pneus TECO 40 et TECO 42 les machines idéales pour être utilisée avec le dispositif pneumatique optionnel breveté UPH et BPS et pour opérer sur roues particulièrement difficiles ou surbaissées comme les «Run-Flat». Fournies de série en **version t.i.** avec dispositif de gonflage pour pneus tubeless et en **version 2 speed** avec double vitesse du plateau, sont disponibles aussi en configuration avec le motoinverter (**version MI**).

ES Desmontadoras automáticas concebidas para los profesionales del sector e ideales para operar sobre ruedas de turismo y furgonetas de considerables dimensiones y peso: capacidad de bloqueo exterior de 11" a 24" para la TECO 40 y de 11" a 26" para la TECO 42. La particular robusteza y fiabilidad, conseguida con la adopción del empalme giratorio en acero y de la columna vertical en configuración extra-rígida, la pedales extraíble a cajón y la adopción de numerosas soluciones técnicas patentadas hacen de la TECO 40 y de la TECO 42 las desmontadoras ideales para ser utilizadas con el dispositivo opcional patentado UPH y BPS y para operar sobre ruedas de perfil bajo o particularmente difíciles como los neumáticos «Run-Flat». Estándar en **versión t.i.** con dispositivo de inflado rápido para neumáticos tubeless y en **versión 2 speed** con plato a doble velocidad de rotación, los modelos prevén también la configuración con motoinverter (**versión MI**).

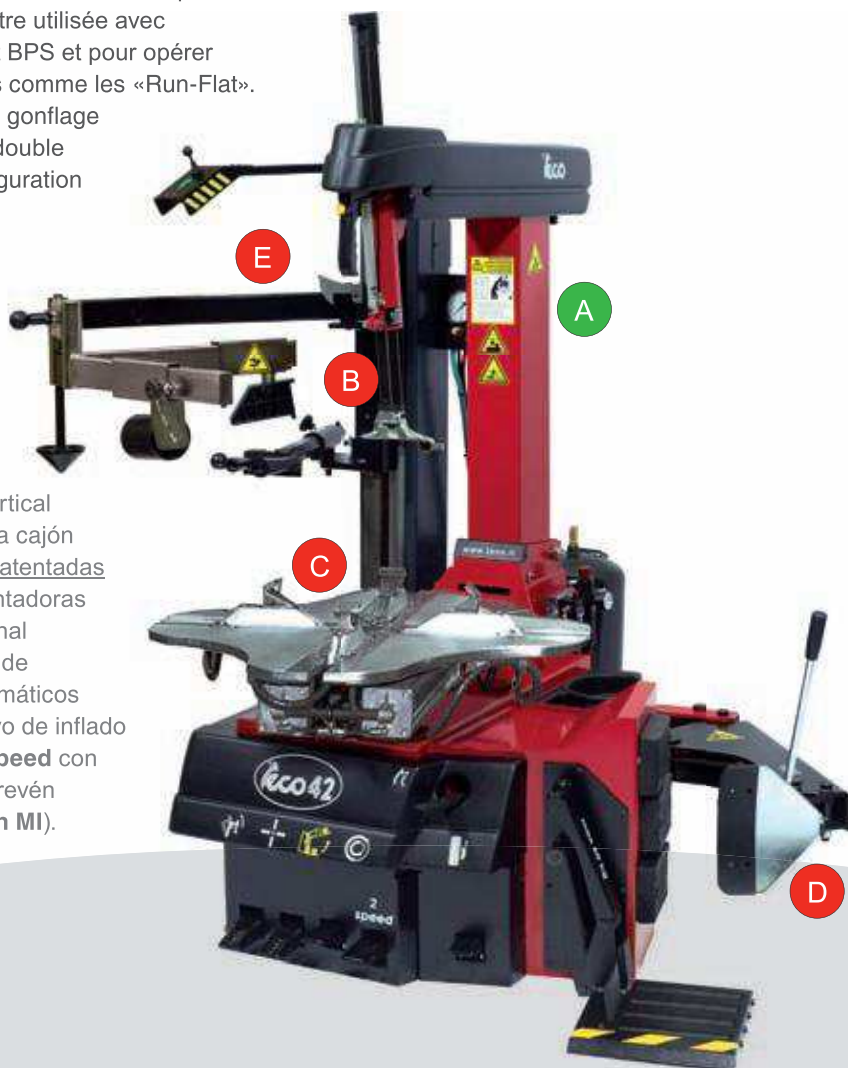

EN

VERTICAL POST

Designed for extra heavy duty purposes and equipped with conic bushes and triple regulation system for easy maintenance activity. To achieve a better level of safety and accuracy, the working arm is pneumatically controlled and the horizontal arm is equipped with a double locking system and with rollers to improve the fluidity of its movement.

FR

MONTANT VERTICAL

En configuration extra-rigide, il est équipé avec bagues coniques et triple système de récupération jeux pour faciliter les opérations de maintenance. Le mouvement pneumatique du bras de travail et le double système de blocage complet de galets de roulements permettent d'obtenir un meilleur niveau de sécurité et précision de travail.

ES

COLUMNA VERTICAL

La columna en configuración extra-rígida está equipada con casquillos cónicos y triple sistema de recuperación juegos para facilitar la manutenzione. El brazo operante de movimiento neumático y el brazo horizontal equipado con doble sistema de bloqueo y rodillos de deslizamiento permiten obtener un mejor nivel de precisión de trabajo.

eco
PATENTED



- (EN) **MOUNTING HEAD QUICK CHANGE DEVICE:** Teco patented system integrated inside the hexagonal vertical arm which allows changing mounting heads in seconds without reducing the original machine working capacity.
- (FR) **SYSTÈME ÉCHANGE RAPIDE TÊTE DE MONTAGE:** Système breveté par Teco et intégré à l'intérieur du bras vertical hexagonal qui permet de changer rapidement la tête de montage sans réduire la hauteur origine de travail de la machine.
- (ES) **SISTEMA CAMBIO RÁPIDO ÚTIL DE MONTAJE:** Sistema patentado Teco integrado dentro del brazo vertical para cambiar rápidamente y simplemente el útil de montaje sin reducir la originaria capacidad de trabajo de la máquina.



- (EN) **SELF-CENTERING TURNTABLE:** System performing an external clamping capacity from 11" to 24" for TECO 40 and from 11" to 26" for TECO 42 (with AR10 standard supplied). It employs steel made rotating union to stiffen the whole machine structure and unique rod geometry to ensure constant and even clamping power throughout all rim diameters.
- (FR) **PLATEAU AUTO-CENTREUR:** Système avec capacité de serrage externe de 11" à 24" pour la TECO 40 et de 11" à 26" pour la TECO 42 (avec AR10 accessoire standard). La particulière géométrie du système de bielles maintient constamment la force de serrage pour n'importe quel diamètre de jante et le raccord pivotant en acier contribue à renforcer la structure de la machine.
- (ES) **PLATO AUTO-CENTRANTE:** Sistema con capacidad de bloqueo exterior de 11" a 24" para TECO 40 y de 11" a 26" para TECO 42 (con AR10 accesorio estándar). La especial geometría del sistema de bielas de bloqueo permite mantener constante la fuerza de anclaje independientemente de la dimensión de la llanta y el empalme giratorio en acero refuerza toda la estructura de la máquina.

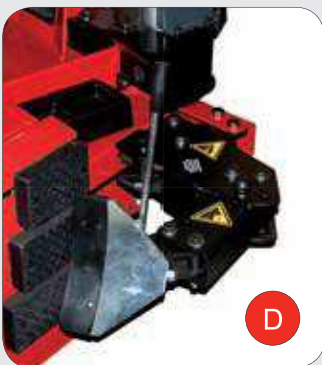

- (EN) **BEAD BREAKING SYSTEM:** Bead breaker arm equipped with high efficiency double acting cylinder and with a Teco patented mechanism that optimises bead breaker operations keeping always the ideal working inclination between wheel and blade. Also the wheel support is adjustable in 2 different positions.
- (FR) **SYSTÈME DE DÉTALONNAGE:** Bras décolleur breveté équipé avec cylindre à double effet à haute efficacité de travail et avec un système qui permet de maintenir constamment l'inclinaison optimale de travail entre la palette et la roue pour n'importe quel diamètre ou largeur de roue. L'appui-roue est aussi réglable en 2 différentes positions d'appui.
- (ES) **SISTEMA DE DESTALONADURA:** Brazo equipado con cilindro de doble efecto de alta eficacia y con un mecanismo patentado que permite obtener siempre la inclinación óptima entre paleta y rueda, mejorando de esa manera la operación de destalonadura. El apoyo-rueda es también móvil en 2 posiciones de trabajo.

eco
PATENTED



- (EN) **UNIVERSAL PNEUMATIC DEVICE UPH & BPS (OPTIONAL):** Universal auxiliary device UPH, which assists the operator to easily mount and demount particularly tough or low profile tyres such as «Run-Flat». This patented system allows to handle the second tyre bead without using the lever, thus avoiding any risk of rim damaging. Usually supplied complete with the second floating presser BPS.
- (FR) **DISPOSITIF PNEUMATIQUE UNIVERSEL UPH & BPS (OPTIONAL):** Dispositif auxiliaire UPH, qui assiste l'opérateur pendant le montage et le démontage des roues surbaissées ou particulièrement difficiles comme les «Run-Flat». Cet outillage breveté permet de ne pas utiliser la levier pendant le démontage du second talon du pneu. Normalement fourni complet avec le second presseur BPS.
- (ES) **DISPOSITIVO NEUMÁTICO UNIVERSAL UPH & BPS (OPCIONAL):** Brazo de ayuda UPH que asiste el operador durante montaje y desmontaje de ruedas de perfil bajo o particularmente difíciles como los «Run-Flat». Este dispositivo patentado evita utilizar la palanca para desmontar el segundo talón del neumático. Normalmente equipado con el segundo brazo de presión BPS.

eco
PATENTED

TECO 40&42

Automotive Equipment



Automatic Tyre Changers Démonte-pneus Automatiques Desmontadoras Automáticas

TECHNICAL DATA - DONNÉES TECHNIQUES - DATOS TÉCNICOS

| | | | TECO 40 | TECO 42 |
|---------------------------|--------------------------|--------------------------|-------------------------|---------|
| CLAMPING CAPACITY | CAPACITÉ DE SERRAGE | CAPACIDAD DE ANCLAJE | 11"-27" | 11"-28" |
| EXTERNAL CLAMPING | SERRAGE EXTERNE | BLOQUEO EXTERIOR | 11"-24" | 11"-26" |
| INTERNAL CLAMPING | SERRAGE INTERNE | BLOQUEO INTERIOR | 14"-27" | 15"-28" |
| MAX WHEEL DIAMETER | DIAMÈTRE MAXI ROUE | DIÁMETRO MÁX RUEDA | 1110 mm (44") | |
| MAX WHEEL WIDTH | LARGEUR MAXI ROUE | ANCHURA MÁX RUEDA | 405 mm (16") | |
| BEAD BREAKER FORCE | FORCE DÉCOLLEUR | FUERZA DESPEGADOR | 2900 Kgf (6395 lbf) | |
| TURNTABLE SPEED | VITESSE DE ROTATION | VELOCIDAD DE ROTACIÓN | 8-15 rpm (8 rpm 1sp) | |
| NOISE LEVEL | NIVEAU SONORE | NIVEL SONORO | < 70 ± 3 dB(A) | |
| WORKING PRESSURE | PRESSION DE SERVICE | PRESIÓN DE SERVICIO | 8-10 Bar (116-145 psi) | |
| 3-PHASE EL. MOTOR | MOTEUR ÉL. TRIPHASÉ | MOTOR EL. TRIFÁSICO | 0,8-1,1 kW (1,1-1,5 Hp) | |
| 1-PHASE EL. MOTOR | MOTEUR ÉL. MONOPHASÉ | MOTOR EL. MONOFÁSICO | 0,75 kW (1,0 Hp) | |
| NET WEIGHT - T.I. VERSION | POIDS NET - VERSION T.I. | PESO NETO - VERSION T.I. | 335 Kg (740 lbs) | |

OPTIONAL ACCESSORIES

IPL – New concept pneumatic lift complete with roller rest having maximum working capacity of 60 kg (135 lbs). It quickly positions the wheel on the self-centering turntable without any operator effort.

UWA24 – Wheel adapters to increase the turntable clamping capacity of 6" (effective tool working range gain on TECO 40 with UWA24 +2").

UMA – Motorcycle adapters having clamping capacity from 6" to 29" (effective tool working range on TECO 40 with UMA 11"-28").

UPA – Plastic mounting tool.

AR 10 – Wheel adapters to reduce the turntable clamping capacity of 2" (standard supplied for TECO 42).

HPG RF – Professional bead pressing clamp.

ACCESSOIRES OPTIONNELS

IPL – Élévateur pneumatique de design innovateur complet d'appui-roue à rouleaux. De capacité maximale 60 kg, il positionne sans contrainte la roue sur le plateau.

UWA24 – Adaptateurs pour augmenter la capacité de serrage du plateau auto-centreur de 6" (gain effectif capacité tête de montage sur TECO 40 avec UWA24 +2").

UMA – Adaptateurs pour roues moto ayant capacité de serrage 6"-29" (effective capacité tête de montage sur TECO 40 avec UMA 11"-28").

UPA – Tête de montage en plastique.

AR 10 – Adaptateurs pour réduire la capacité de serrage du plateau auto-centreur de 2" (fournis de série avec TECO 42).

HPG RF – Pince presse-talon professionnelle.

ACCESORIOS OPCIONALES

IPL – Elevador neumático con capacidad máxima 60 Kg (133 lbs) de diseño innovador. Completo con apoyo-rueda de rodillos para posicionar sin esfuerzo la rueda sobre el plato.

UWA24 – Adaptadores para aumentar de 6" la capacidad de bloqueo del plato auto-centrante (ganancia efectiva capacidad útil de montaje sobre TECO 40 con UWA24 +2").

UMA – Adaptadores para ruedas de moto con capacidad de bloqueo 6"-29" (efectiva capacidad útil de montaje sobre TECO 40 con UMA 11"-28").

UPA – Útil de montaje en plástico.

AR 10 – Adaptadores para reducir de 2" la capacidad de bloqueo del plato auto-centrante (estándar con TECO 42).

HPG RF – Pinza prensa-talón profesional.

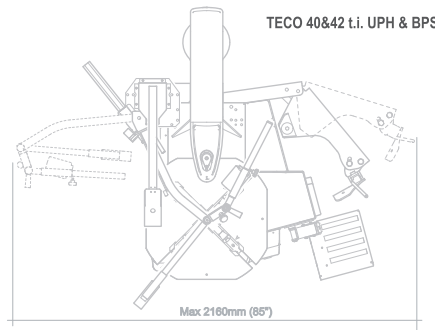
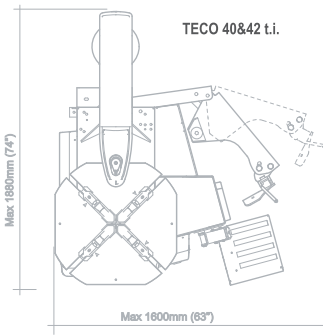

ACCESSORIES - ACCESSOIRES - ACCESORIOS

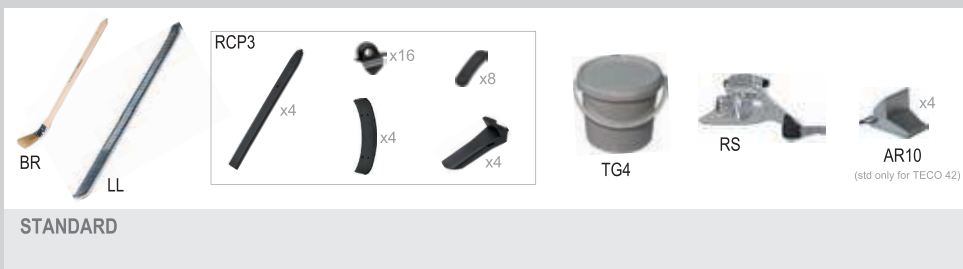

OPTIONAL

For other optional accessories, refer to separate catalogue

JC DISTRIBUTION SARL

-Le spécialiste de l'équipement de garage-

Quartier Saint Philippe 07400 Alba la Romaine France

Tél : (+33) 04 75 51 95 01

Service commercial : (+33) 06 87 84 46 03 - (+33) 07 83 76 71 58

Web : www.jcd-levage.fr - Pour nous contacter : info@jcd-levage.fr

RCS 478 769 359 00017

